

**МІНІСТЕРСТВО ОСВІТИ І НАУКИ УКРАЇНИ
НАЦІОНАЛЬНИЙ УНІВЕРСИТЕТ КОРАБЛЕБУДУВАННЯ
ІМЕНІ АДМІРАЛА МАКАРОВА
ХЕРСОНСЬКА ФІЛІЯ**

**ОСВІТНЬО-ПРОФЕСІЙНА ПРОГРАМА
«БІЗНЕС І ПРИВАТНЕ ПІДПРИЄМНИЦТВО»
першого (бакалаврського) рівня вищої освіти
за спеціальністю : 076 «Підприємництво, торгівля та біржова діяльність»
галузі знань 07 «Управління та адміністрування»
Кваліфікація: Бакалавр з бізнесу і приватного підприємництва**

**ЗАТВЕРДЖЕНО ВЧЕНОЮ
РАДОЮ**

Голова вченої ради

 / **О.М. Дубовий**
(протокол № 04 від 30 квітня 2021 р.)

Освітня програма вводиться в дію з 01.09.2021 р.

Ректор  / **Є.І. Трушляков /**
(наказ № 107 від 05 травня 2021 р.)

Миколаїв, 2021 р.

ЛИСТ ПОГОДЖЕННЯ
освітньо-професійної програми

Проект Освітньо-професійної програми «Бізнес і приватне підприємництво» розглянута на засіданні кафедри економіки.

Протокол № 04 від «12» квітня 2021 р.

Завідувач кафедри економіки

Херсонської філії НУК к.е.н. доц.  Ломоносова О.Е.

Проект Освітньо-професійної програми «Бізнес і приватне підприємництво» розглянуто методичною радою Херсонської філії Національного університету кораблебудування.

Протокол № 9 від «22» квітня 2021 р.

Голова методичної ради ХФ НУК  Дудченко О.М.

Проект Освітньо-професійної програми «Бізнес і приватне підприємництво» погоджено з погоджено з навчальним відділом Національного університету кораблебудування.

Начальник навчального відділу  Лабарткава А.В.

Проект Освітньо-професійної програми «Бізнес і приватне підприємництво» розглянуто вченою радою Херсонської філії Національного університету кораблебудування.

Протокол № 9 від «27» квітня 2021 р.

Голова вченої ради ХФ НУК  Ломоносов А.В.

Освітньо-професійна програма «Бізнес і приватне підприємництво» зареєстрована в Єдиної державної бази з питань освіти ID програми 9655

Адміністратор ЄДЕБО ХФ НУК  Кобалава Г.О.

ПЕРЕДМОВА

Освітньо-професійна програма розроблена на підставі стандарту вищої освіти України для першого (бакалаврського) рівня, галузі знань 07 «Управління та адміністрування», спеціальності 076 «Підприємництво, торгівля та біржова діяльність». Затверджено та введено в дію наказом Міністерства освіти і науки України 13.11.2018 р. № 1243.

Розроблено робочою групою у складі:

1. Пулянович Олена Василівна - гарант освітньої програми, керівник групи забезпечення, кандидат економічних наук, доцент кафедри економіки Херсонської філії НУК; (наказ ректора НУК № 53 від 12 березня 2021 р. «Про гарантів освітніх програм»);

2. Руснак Алла Валентинівна - доктор економічних наук, професор кафедри економіки Херсонської філії НУК;

3. Ломоносов Дмитро Анатолійович - кандидат економічних наук, доцент Херсонської філії НУК.

Освітньо-професійна програма запроваджена з 2021 року. Термін перегляду освітньої програми один раз на 4 роки.

ЗМІСТ

1. Профіль освітньо-професійної програми «Бізнес і приватне підприємництво» зі спеціальності 076 «Підприємництво, торгівля та біржова діяльність»	5
2. Перелік компонент освітньо-професійної програми та їх логічна послідовність	13
2.1. Перелік компонент освітньо-професійної програми	13
2.2. Структурно-логічна схема освітньо-професійної програми	15
3. Форма атестації здобувачів вищої освіти	16
4. Матриця відповідності програмних компетентностей компонентам освітньо-професійної програми	17
5. Матриця забезпечення програмних результатів навчання відповідними компонентами освітньо-професійної програми	18

1. Профіль освітньо-професійної програми «Бізнес і приватне підприємництво»

зі спеціальності 076 «Підприємництво, торгівля та біржова діяльність»

1 – Загальна інформація	
Повна назва вищого навчального закладу та структурного підрозділу	Національний університет кораблебудування імені адмірала Макарова, м. Миколаїв, проспект Героїв України, 9, 54025. Херсонська філія Національного університету кораблебудування імені адмірала Макарова, проспект Ушакова, 44, 73003. Кафедра економіки
Ступінь вищої освіти	Бакалавр Bachelor
Галузь знань	07 «Управління та адміністрування»
Спеціальність	076 «Підприємництво, торгівля та біржова діяльність»
Офіційна назва освітньої програми	«Бізнес і приватне підприємництво» «Entrepreneurship, Commercial and Exchange activities»
Форми навчання	Денна, заочна
Освітня кваліфікація	Бакалавр підприємництва, торгівлі та біржової діяльності
Кваліфікація в дипломі	Ступінь вищої освіти – «Бакалавр» Спеціальність – 076 «Підприємництво, торгівля та біржова діяльність» Освітньо-професійна програма – «Бізнес і приватне підприємництво»
Тип диплому та обсяг освітньої програми	Диплом бакалавра, одиничний; Обсяг: - 240 кредитів ЄКТС, термін навчання 3 роки 10 місяців на базі повної загальної середньої освіти; - 120 кредитів ЄКТС, термін навчання 1 рік 10 місяців на базі освітньо-кваліфікаційного рівня «молодший спеціаліст»
Наявність акредитації	МОН України, сертифікат про акредитацію, серія УД № 15002988 Наказ МОН України від 11.07.2018 р. №752 (протокол від 10.07.2018 р. № 131), строк дії сертифіката до 01.07.2023 р.
Цикл/рівень	НРК України – 7 рівень, FQ-EHEA – перший цикл, EQF-LLL – 6 рівень
Передумови	Наявність повної загальної середньої освіти. Наявність освітньо-кваліфікаційного рівня «молодший спеціаліст»
Мова(и) викладання	Українська мова
Термін дії освітньої програми	Термін дії до 01.07.2025 р.
Інтернет-адреса постійного розміщення опису освітньої програми	http://kb.nuos.edu.ua/Licensing%20and%20accreditation%20specialties/business-economics-b.html

2 – Мета освітньої програми	
<p>Мета освітньо-професійної програми - формування теоретичних і практичних знань з організації та ведення підприємницької справи, набуття компетентностей з визначення пріоритетних напрямів та організації власного бізнесу, прийняття ефективних підприємницьких рішень на внутрішніх і зовнішніх ринках, здатність використання набутих знань з питань підприємництва, торгівлі та біржових операцій в практичній діяльності.</p>	
3 - Характеристика освітньої програми	
<p>Предметна область (галузь знань, спеціальність, спеціалізація наявності)) (за)</p>	<p>Галузь знань - 07 «Управління та адміністрування», спеціальність - 076 «Підприємництво, торгівля та біржова діяльність», освітньо-професійна програма - «Бізнес і приватне підприємство».</p> <p>Об'єкт вивчення та/або діяльності: діяльність з організації та функціонування підприємницьких, торговельних та біржових структур, що здійснюється для досягнення економічних і соціальних результатів.</p> <p>Цілі навчання: підготовка висококваліфікованих фахівців, здатних вирішувати практичні проблеми та складні спеціалізовані задачі з підприємництва, торгівлі та біржової діяльності.</p> <p>Теоретичний зміст предметної області: наукові теорії, положення, концепції, принципи підприємництва, торгівлі та біржової діяльності і методологія їхнього використання для організації та ефективного функціонування підприємницьких, торговельних, біржових структур.</p> <p>Методи, методики та технології: загальнонаукові й спеціальні методи, професійні методики і технології, застосування яких дозволяє вирішувати практичні завдання з організації, ефективного функціонування та розвитку підприємницьких, торговельних і біржових структур.</p> <p>Інструменти та обладнання: інформаційно-комунікаційні системи та технології, прилади та обладнання, необхідні для формування професійних компетентностей бакалавр підприємництва, торгівлі та біржової діяльності.</p>
<p>Орієнтація освітньої програми</p>	<p>Освітньо-професійна програма підготовки бакалавра підприємництва, торгівлі та біржової діяльності.</p> <p>Передбачає оволодіння фундаментальними знаннями в сфері підприємництва, торгівлі та біржової діяльності; орієнтована на практичне опанування навичок з бізнесу і приватного підприємництва.</p>
<p>Основний фокус освітньої програми та спеціалізації</p>	<p>Освітньо-професійна програма «Бізнес і приватне підприємство» спрямована на формування підприємницького способу мислення і набуття компетентностей у професійній сфері; засвоєння методів аналізу економічних об'єктів та процесів; поглиблене економічне обґрунтування управлінських рішень з урахуванням ризиків для забезпечення ефективного функціонування та розвитку малого бізнесу.</p> <p>Загальна вища освіта з підприємництва, торгівлі та біржової діяльності в т.ч. з бізнесу і приватного підприємництва.</p> <p>Ключові слова: підприємництво, планування бізнесу, стратегія і розвиток бізнесу, інноваційне підприємництво, контролінг в підприємницькій діяльності, логістика, оцінка ефективності малого бізнесу, проектний аналіз, управління якістю.</p>
<p>Особливості програми</p>	<p>Характерною особливістю програми є підготовка фахівців, здатних застосовувати новітні методики та сучасні знання та вміння при визначенні та аналізі актуальних задач науки та практики у сфері підприємництва, торгівлі та біржової</p>

	<p>діяльності, зокрема бізнесу і приватного підприємництва, а також використовувати ефективний інструментарій при розробці рішень щодо їх розв'язання.</p> <p>Освітньо-професійна програма підготовки фахівців першого (бакалаврського) рівня передбачає посилену практичну підготовку на провідних підприємствах України в фінансових і державних установах.</p>
4 – Придатність випускників до працевлаштування та подальшого навчання	
Придатність до працевлаштування	<p>Право професійної діяльності відповідно до отриманої кваліфікації. Фахівець здатний виконувати зазначену професійну роботу згідно з Національним класифікатором професій ДК 003:2010 на первинних посадах та відповідно до отриманого фаху і кваліфікації за галуззю знань 07 «Управління та адміністрування» спеціальності «Підприємництво, торгівля та біржова діяльність».</p> <p>Перелік можливих професій наведено нижче:</p> <p>341 Фахівці в галузі фінансів та торгівлі.</p> <p>3411 Дилери (біржові торговці за свій рахунок) та брокери (посередники) із заставних та фінансових операцій.</p> <p>3412 Страхові агенти.</p> <p>3413 Агенти з торгівлі майном.</p> <p>3414 Консультанти з подорожей та організатори подорожей.</p> <p>3415 Технічні та торговельні представники.</p> <p>3416 Закупники.</p> <p>3417 Оцінювачі та аукціоністи.</p> <p>3419 Інші фахівці в галузі фінансів і торгівлі</p> <p>342 Агенти з комерційного обслуговування та торговельні брокери</p> <p>3421 Брокери (посередники) з купівлі-продажу товарів.</p> <p>3422 Агенти з клірингу (обмінних товарних операцій) та експедиції</p> <p>3423 Агенти із зайнятості й трудових контрактів.</p> <p>3429 Агенти з комерційних послуг та торговельні брокери.</p> <p>349 Лаборанти та техніки в інших видах економічної діяльності.</p> <p>3491 Лаборанти та техніки в інших сферах наукових досліджень.</p> <p>3436 Помічники керівників</p>
Подальше навчання	Бакалавр за спеціальністю 076 «Підприємництво, торгівля та біржова діяльність» має право продовжити навчання за другим (магістерським) рівнем вищої освіти
5 – Викладання та оцінювання	
Викладання та навчання	Студентоцентроване навчання, практично-орієнтоване навчання. Викладання проводиться у вигляді лекцій, у тому числі мультимедійних, практичних занять, виконання курсових робіт, проходження практик, підготовка кваліфікаційних (бакалаврських) робіт. Передбачена самостійна робота на основі опрацювання підручників, навчальних посібників, конспектів лекцій, використання мережі Internet, та інших джерел, консультації з викладачами. Методи навчання: пояснювально-ілюстративний, проблемний, дослідницький, евристичний, репродуктивний.
Оцінювання	Контроль знань та умінь студентів здійснюється у формі поточного та підсумкового контролю. Оцінювання рівня знань студентів проводиться за 100-бальною шкалою та шкалою ECTS (A, B, C, D, E, FX, F). Поточний контроль включає контроль знань, умінь та навичок студентів на лекціях, практичних заняттях та під час виконання курсових робіт. Підсумковий контроль проводиться у формі екзаменів в письмовій та комбінованій формах, заліків, захист курсових робіт, захист звітів з практик. Державна атестація проводиться у формі прилюдного захисту кваліфікаційної роботи бакалавра.

	<p>Методи оцінювання повинні забезпечити об'єктивне визначення рівня знань, вмінь і всіх інших навчальних досягнень студента. Детальний опис кожної форми контролю, методів перевірки знань і вмінь розміщений у робочих навчальних програмах дисциплін та доступний для студента на початку їх вивчення.</p>
6 – Програмні компетентності	
Інтегральна компетентність	<p>Здатність розв'язувати складні спеціалізовані завдання та проблеми у сферах підприємницької, торговельної та біржової діяльності або в процесі навчання, що передбачає застосування теорій та методів організації і функціонування підприємницьких, торговельних, біржових структур і характеризується комплексністю та невизначеністю умов.</p>
Загальні компетентності (ЗК)	<p>ЗК1. Здатність до абстрактного мислення, аналізу та синтезу. ЗК2. Здатність застосовувати отримані знання в практичних ситуаціях. ЗК3. Здатність спілкуватися державною мовою як усно, так і письмово. ЗК4. Здатність спілкуватися іноземною мовою. ЗК5. Навички використання інформаційних і комунікаційних технологій. ЗК6. Здатність до пошуку, оброблення та аналізу інформації з різних джерел. ЗК7. Здатність працювати в команді. ЗК8. Здатність виявляти ініціативу та підприємливість. ЗК9. Прагнення до збереження навколишнього середовища. ЗК10. Здатність діяти відповідально та свідомо. ЗК11. Здатність реалізувати свої права і обов'язки як члена суспільства, усвідомлювати цінності громадянського (вільного демократичного) суспільства та необхідність його сталого розвитку, верховенства права, прав і свобод людини і громадянина в Україні. ЗК12. Здатність зберігати та примножувати моральні, культурні, наукові цінності і досягнення суспільства на основі розуміння історії та закономірностей розвитку предметної області, її місця у загальній системі знань про природу і суспільство та у розвитку суспільства, техніки і технологій, використовувати різні види та форми рухової активності для активного відпочинку та ведення здорового способу життя.</p>
Фахові компетентності спеціальності (ФК)	<p>ФК1. Критичне осмислення теоретичних засад підприємницької, торговельної та біржової діяльності. ФК2. Здатність обирати та використовувати відповідні методи, інструментарій для обґрунтування рішень щодо створення, функціонування підприємницьких, торговельних і біржових структур. ФК3. Здатність здійснювати діяльність у взаємодії суб'єктів ринкових відносин. ФК4. Здатність застосовувати інноваційні підходи в діяльності підприємницьких, торговельних та біржових структур. ФК5. Здатність визначати та оцінювати характеристики товарів і послуг в підприємницькій, торговельній, біржовій діяльності. ФК6. Здатність здійснювати діяльність з дотриманням вимог нормативно-правових документів у сфері підприємницької, торговельної та біржової діяльності. ФК7. Здатність визначати і виконувати професійні завдання з організації діяльності підприємницьких, торговельних та біржових структур. ФК8. Здатність застосовувати основи обліку та оподаткування в підприємницькій, торговельній, біржовій діяльності.</p>

	<p>ФК9. Здатність до організації зовнішньоекономічної діяльності підприємницьких, торговельних і біржових структур.</p> <p>ФК10. Здатність до бізнес-планування, оцінювання кон'юнктури ринків і результатів діяльності у сфері підприємництва, торгівлі та біржової практики з урахуванням ризиків.</p> <p>Додатково для освітньо-професійної програми:</p> <p>ФК11*. Здатність оцінювати та забезпечувати якість виконуваних робіт та надання послуг.</p> <p>ФК12*. Вміння проводити розрахунки показників ефективності використання різного роду ресурсів підприємства та їх аналізувати, а також виявляти резерви підвищення ефективності виробництва.</p> <p>ФК13*. Здатність оцінювати вплив, враховувати зовнішні і внутрішні фактори при розробці стратегій розвитку підприємницьких, торговельних та біржових структур.</p> <p>ФК14*. Знання біржових операцій, посередників в біржовій діяльності, клірингової діяльності. Здатність моделювання біржового ринку.</p>
7 – Програмні результати навчання	
	<p>ПР1. Використовувати базові знання з підприємництва, торгівлі і біржової діяльності й уміння критичного мислення, аналізу та синтезу в професійних цілях.</p> <p>ПР2. Застосовувати набуті знання для виявлення, постановки та вирішення завдань за різних практичних ситуацій в підприємницькій, торговельній та біржовій діяльності.</p> <p>ПР3. Мати навички письмової та усної професійної комунікації державною й іноземною мовами.</p> <p>ПР4. Використовувати сучасні комп'ютерні і телекомунікаційні технології обміну та розповсюдження професійно спрямованої інформації у сфері підприємництва, торгівлі та біржової діяльності.</p> <p>ПР5. Організувати пошук, самостійний відбір, якісну обробку інформації з різних джерел для формування банків даних у сфері підприємництва, торгівлі та біржової діяльності.</p> <p>ПР6. Вміти працювати в команді, мати навички міжособистісної взаємодії, які дозволяють досягати професійних цілей.</p> <p>ПР7. Демонструвати підприємливість в різних напрямках професійної діяльності та брати відповідальність за результати.</p> <p>ПР8. Застосовувати одержані знання й уміння для ініціювання та реалізації заходів у сфері збереження навколишнього природного середовища і здійснення безпечної діяльності підприємницьких, торговельних та біржових структур.</p> <p>ПР9. Знати вимоги до діяльності за спеціальністю, зумовлені необхідністю забезпечення сталого розвитку України, її зміцнення як демократичної, соціальної і правової держави.</p> <p>ПР10. Демонструвати здатність діяти соціально відповідально на основі етичних, культурних, наукових цінностей і досягнень суспільства.</p> <p>ПР11. Демонструвати базові й структуровані знання у сфері підприємництва, торгівлі та біржової діяльності для подальшого використання на практиці.</p> <p>ПР12. Володіти методами та інструментарієм для обґрунтування управлінських рішень щодо створення й функціонування підприємницьких, торговельних і біржових структур.</p> <p>ПР13. Використовувати знання форм взаємодії суб'єктів ринкових відносин для забезпечення діяльності підприємницьких, торговельних та біржових структур.</p> <p>ПР14. Вміти застосовувати інноваційні підходи в підприємницькій, торговельній та біржовій діяльності.</p> <p>ПР15. Оцінювати характеристики товарів і послуг у</p>

	<p>підприємницькій, торговельній та біржовій діяльності за допомогою сучасних методів.</p> <p>ПР16. Знати нормативно-правове забезпечення діяльності підприємницьких, торговельних та біржових структур і застосовувати його на практиці.</p> <p>ПР17. Вміти вирішувати професійні завдання з організації діяльності підприємницьких, торговельних та біржових структур і розв'язувати проблеми у кризових ситуаціях з урахуванням зовнішніх та внутрішніх впливів.</p> <p>ПР18. Знати основи обліку та оподаткування в підприємницькій, торговельній і біржовій діяльності.</p> <p>ПР19. Застосовувати знання й уміння для забезпечення ефективної організації зовнішньоекономічної діяльності підприємницьких, торговельних та біржових структур з урахуванням ринкової кон'юнктури і діючих правових норм.</p> <p>ПР20. Демонструвати вміння бізнес-планування, оцінювання кон'юнктури ринків та результатів діяльності підприємницьких, торговельних і біржових структур з урахуванням ризиків.</p> <p>Додатково для освітньо-професійної програми:</p> <p>ПР21.* Вміти розробляти та впроваджувати заходи для забезпечення якості виконуваних робіт, надання послуг і визначати їх ефективність.</p> <p>ПР22.* Вміти проводити розрахунки показників ефективності використання різного роду ресурсів підприємства та їх аналізувати, а також виявляти резерви підвищення ефективності виробництва.</p> <p>ПР 23.* Передбачати та оцінювати вплив зовнішніх та внутрішніх факторів і управлінських рішень на результативність діяльності при розробці стратегій розвитку підприємницьких, торговельних та біржових структур.</p> <p>ПР24.* Здатність використовувати інструменти моделювання біржового ринку з метою прогнозування його розвитку, залучати посередників та контролювати їх роботу при здійсненні біржової діяльності.</p>
8 – Ресурсне забезпечення реалізації програми	
Кадрове забезпечення	<p>Кадрове забезпечення освітньо-професійної програми складається з професорсько-викладацького складу кафедри економіки Херсонської філії НУК. До викладання окремих дисциплін відповідно до їх компетенції та досвіду залучений професорсько-викладацький склад кафедри суспільних наук Херсонської філії НУК.</p> <p>Гарант освітньо-професійної програми, наукові та науково-педагогічні працівники, що залучаються до реалізації програми, мають наукові ступені та вчені звання доктора та кандидата наук, стаж науково-педагогічної діяльності понад два роки, кваліфікацію відповідно до дисциплін, які викладаються, а також рівень наукової та професійної активності, який засвідчується виконанням не менше чотирьох видів та результатів, перелічених у пункті 30 Ліцензійних умов провадження освітньої діяльності закладів освіти. Кадровий склад має кваліфікацію відповідно до спеціальності, науковий ступінь або вчене звання. Науково-педагогічні працівники один раз на п'ять років проходять стажування.</p> <p>Практико-орієнтовний характер освітньо-професійної програми передбачає участь фахівців практиків, які відповідають на пряму програми, що підсилює синергетичний зв'язок теоретичної та практичної підготовки.</p>
Матеріально-технічне	1.Забезпеченість приміщеннями для проведення навчальних занять та контрольних заходів.

забезпечення	2. Забезпеченість мультимедійним обладнанням для одночасного використання в навчальних аудиторіях. 3. Наявність соціально-побутової інфраструктури. 4. Забезпеченість здобувачів вищої освіти гуртожитком. 5. Забезпеченість комп'ютерними робочими місцями, лабораторіями, обладнанням, устаткуванням, необхідними для виконання навчальних планів
Інформаційне та навчально-методичне забезпечення	1. Наявність наукової бібліотеки. 2. Наявність доступу до баз даних періодичних фахових наукових видань (в тому числі, англійською мовою). 3. Наявність офіційного веб-сайту закладу освіти http://www.kb.nuos.edu.ua , на якому розміщена основна інформація про його діяльність (структура, ліцензії та сертифікати про акредитацію, освітня / освітньо-наукова / видавнича діяльність, навчальні структурні підрозділи та їх склад, перелік навчальних дисциплін, правила прийому, контактна інформація). 4. Наявність електронного ресурсу закладу освіти, який містить навчально-методичні матеріали з дисциплін навчального плану
9 – Академічна мобільність	
Національна кредитна мобільність	На основі двосторонніх договорів між НУК ім. адмірала Макарова та вищими навчальними закладами України
Міжнародна кредитна мобільність	На основі двосторонніх договорів між НУК ім. адмірала Макарова та закладами вищої освіти зарубіжних країн-партнерів
Навчання іноземних здобувачів вищої освіти	Навчання іноземних здобувачів вищої освіти проводиться на загальних умовах з додатковою мовною підготовкою
10 – Форми атестації здобувачів вищої освіти	
Форми атестації здобувачів вищої освіти	Державна атестація проводиться у формі публічного захисту кваліфікаційної (бакалаврської) роботи

Вимоги кваліфікаційної роботи до	Кваліфікаційна робота має бути спрямована на розв'язання теоретичних завдань та вирішення практичних проблем у сферах підприємницької, торговельної та біржової діяльності, що передбачає застосування теорій та методів організації і функціонування підприємницьких, торговельних, біржових структур і характеризується комплексністю та невизначеністю умов. Кваліфікаційна робота не повинна містити академічного плагіату, фабрикації та фальсифікації. Кваліфікаційна робота має бути оприлюднена на офіційному сайті Херсонської філії НУК, або у репозитарії НУК. Оприлюднення кваліфікаційних робіт, що містять інформацію з обмеженим доступом, здійснювати у відповідності до вимог чинного законодавства.
11 – Вимоги до наявності системи внутрішнього забезпечення якості вищої освіти	
Наявність системи внутрішнього забезпечення якості вищої освіти	В університеті розроблена, впроваджена в дію та сертифікована система управління якістю, що базується на вимогах міжнародного стандарту серії ISO 9001:2015 та Національного стандарту ДСТУ ISO 9001:2015. Впроваджена система сертифікована з 2015 року компанією «Бюро Верітас Сертифікейшн Україна» і підлягає щорічному аудиту. Сферою сертифікації внутрішньої системи забезпечення якості є: - надання вищої освіти на рівні кваліфікаційних вимог до підготовки молодших спеціалістів, молодших бакалаврів,

	<p>магістрів, докторів філософії, підготовка науково-педагогічного персоналу;</p> <p>- проведення наукових досліджень та здійснення науково-технічних розробок, готових до подальшого впровадження та виробництва.</p> <p>Система забезпечення якості освітньої діяльності передбачає здійснення таких процедур і заходів:</p> <ol style="list-style-type: none"> 1) визначення принципів та процедур забезпечення якості вищої освіти; 2) здійснення моніторингу та періодичного перегляду освітньо-професійної програми; 3) щорічне оцінювання здобувачів вищої освіти, науково-педагогічних і педагогічних працівників вищого навчального закладу та регулярне оприлюднення результатів таких оцінювань на офіційному веб-сайті вищого навчального закладу, на інформаційних стендах та в будь-який інший спосіб; 4) забезпечення підвищення кваліфікації педагогічних, наукових і науково-педагогічних працівників; 5) забезпечення наявності необхідних ресурсів для організації освітнього процесу, в тому числі самостійної роботи студентів, за освітньо-професійною програмою; 6) забезпечення наявності інформаційних систем для ефективного управління освітнім процесом; 7) забезпечення публічності інформації про освітньо-професійну програму, ступені вищої освіти та кваліфікації; 8) забезпечення ефективної системи запобігання та виявлення академічного плагіату в наукових працях працівників вищих навчальних закладів і здобувачів вищої освіти; 9) інші процедури і заходи.
--	---

2. Перелік компонент освітньо-професійної програми та їх логічна послідовність

2.1. Перелік компонент освітньо-професійної програми

Код за ОПП	Компоненти освітньо-професійної програми (навчальні дисципліни, курсові проєкти (роботи), практики, кваліфікаційна робота)	Кількість кредитів	Форма підсумкового контролю
1	2	3	4
	Обов'язкові компоненти ОПП		
	Цикл загальної підготовки		
ОК 1.1.	Історія України та української культури	3	екзамен
ОК 1.2.	Українська мова	3	залік
ОК 1.3.	Правознавство	3	екзамен
ОК 1.4.	Інформатика	6	1 - залік, 2 - екзамен
ОК 1.5.	Філософія	3	екзамен
ОК 1.6.	Англійська мова	9	1, 2 - залік, 3 - екзамен
ОК 1.7.	Бізнес-англійська	15	4-7 - залік, 8 - екзамен
ОК 1.8.	Вища математика	6	1 - залік, 2 - екзамен
ОК 1.9.	Теорія ймовірності і математична статистика	5	екзамен
ОК 1.10.	Оптимізаційні методи та моделі	4	екзамен
ОК 1.11.	Економетрика	4	екзамен
ОК 1.12.	Статистика	4	екзамен
ОК 1.13.	Основи підприємництва	4	екзамен
ОК 1.14.	Політична економія	9	екзамен
	в т.ч. курсова робота з політичної економії		
ОК 1.15.	Мікроекономіка	4	екзамен
ОК 1.16.	Регіональна економіка	4	екзамен
ОК 1.17.	Макроекономіка	4	екзамен
ОК 1.18.	Фізичне виховання*		залік
	Цикл професійної підготовки		
ОК 2.1.	Підприємницька діяльність	4	залік
ОК 2.2.	Економіка торговельного підприємства	10	екзамен
	в т.ч. курсова робота з економіки торговельного підприємства		
ОК 2.3.	Міжнародна торгівля та міжнародні торговельні організації	4	екзамен
ОК 2.4.	Фінанси	4	екзамен
ОК 2.5.	Менеджмент	5	екзамен
ОК 2.6.	Бухгалтерський облік на підприємствах малого бізнесу	4	екзамен
ОК 2.7.	Економіка праці та соціально-трудова відносини	4	екзамен
ОК 2.8.	Стратегія і розвиток бізнесу	4	екзамен
ОК 2.9.	Контролінг в підприємницькій діяльності	6	екзамен
	в т.ч. курсова робота з контролінгу в підприємницькій діяльності		
ОК 2.10.	Біржова діяльність	5	екзамен
ОК 2.11.	Оцінка ефективності малого бізнесу	5	екзамен
ОК 2.12.	Підприємницькі ризики	5	екзамен

Продовження табл.

1	2	3	4
ОК 2.13.	Економічний аналіз	6	залік
	в т.ч. курсова робота з економічного аналізу		
ОК 2.14.	Управління якістю	4	залік
ОК 2.15.	Перша виробничо-економічна практика	5	залік
ОК 2.16.	Друга виробничо-економічна практика	5	залік
ОК 2.17.	Переддипломна практика	5	залік
ОК 2.18.	Кваліфікаційна робота	5	Кваліфікаційна робота
	Загальний обсяг обов'язкових компонент	180	
	Вибіркові компоненти ОПП		
ВБ 1	Вибірковий курс загально-технічного спрямування	5	залік
ВБ 2	Вибірковий курс 1	5	залік
ВБ 3	Вибірковий курс соціально-гуманітарного спрямування	5	залік
ВБ 4	Вибірковий курс 2	5	залік
ВБ 5	Вибірковий курс економічного спрямування	5	залік
ВБ 6	Вибірковий курс 3	5	залік
ВБ 7	Вибірковий курс 4	5	залік
ВБ 8	Вибірковий курс 5	5	залік
ВБ 9	Вибірковий курс 6	5	залік
ВБ 10	Вибірковий курс 7	5	залік
ВБ 11	Вибірковий курс 8	5	залік
ВБ 12	Вибірковий курс 9	5	залік
	Загальний обсяг вибірових компонент	60	
	ЗАГАЛЬНИЙ ОБСЯГ ОСВІТНЬО-ПРОФЕСІЙНОЇ ПРОГРАМИ	240	

*- поза кредитна дисципліна

2.2. Структурно-логічна схема освітньо-професійної програми

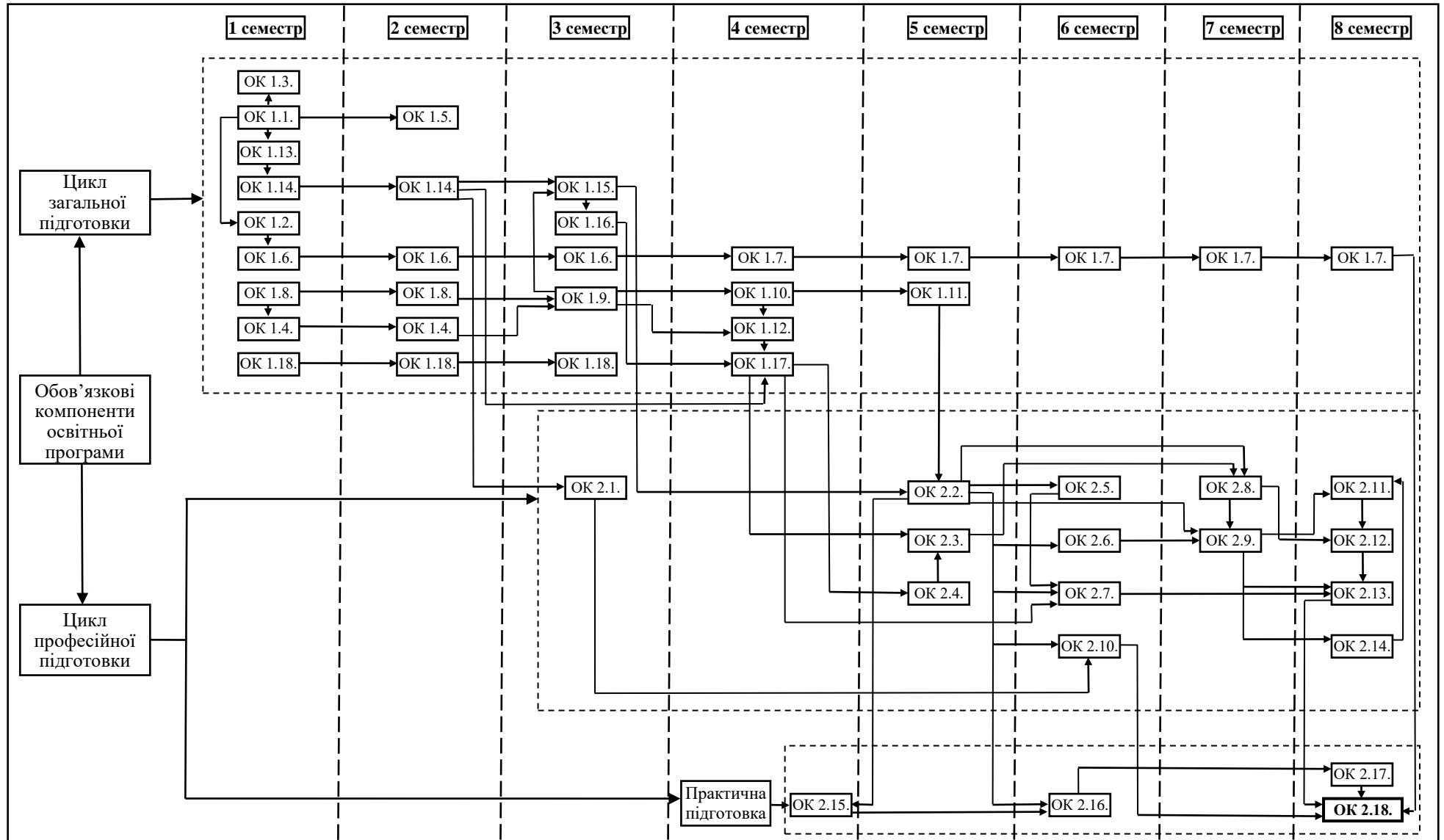

3. Форма атестації здобувачів вищої освіти

Атестація випускників освітньо-професійної програми «Бізнес і приватне підприємництво» спеціальності 076 «Підприємництво, торгівля та біржова діяльність» здійснюється у формі публічного захисту кваліфікаційної (бакалаврської) роботи та завершується видачею документу встановленого державного зразка про присудження йому ступеня бакалавра із присвоєнням кваліфікації: Бакалавр з бізнесу і приватного підприємництва. Атестація здійснюється відкрито і публічно.

Єдині вимоги до виконання кваліфікаційної роботи, її змісту, обсягу і структури, складу і форми документів, необхідних при її оформленні, визначаються Положенням про випускні кваліфікаційні роботи в НУК.

Кваліфікаційна бакалаврська робота є інструментом закріплення та демонстрації сформованих упродовж навчання загальних та спеціальних компетентностей відповідно профілю обраної спеціальності. У кваліфікаційній роботі не може бути академічного плагіату, фальсифікації та списування.

4. Матриця відповідності програмних компетентностей компонентам освітньо-професійної програми

	ОК 1.1.	ОК 1.2.	ОК 1.3.	ОК 1.4.	ОК 1.5.	ОК 1.6.	ОК 1.7.	ОК 1.8.	ОК 1.9.	ОК 1.10.	ОК 1.11.	ОК 1.12.	ОК 1.13.	ОК 1.14.	ОК 1.15.	ОК 1.16.	ОК 1.17.	ОК 1.18.	ОК 2.1.	ОК 2.2.	ОК 2.3.	ОК 2.4.	ОК 2.5.	ОК 2.6.	ОК 2.7.	ОК 2.8.	ОК 2.9.	ОК 2.10.	ОК 2.11.	ОК 2.12.	ОК 2.13.	ОК 2.14.	ОК 2.15.	ОК 2.16.	ОК 2.17.	ОК 2.18.		
1	2	3	4	5	6	7	8	9	10	11	12	13	14	15	16	17	18	19	20	21	22	23	24	25	26	27	28	29	30	31	32	33	34	35	36	37		
Інтегральна компетентність	+	+	+	+	+	+	+	+	+	+	+	+	+	+	+	+	+	+	+	+	+	+	+	+	+	+	+	+	+	+	+	+	+	+	+	+	+	
ЗК1.	+				+			+	+	+	+	+		+	+		+					+				+			+	+								
ЗК2.		+	+	+		+	+	+	+	+	+	+		+	+	+	+			+	+	+	+			+	+	+	+		+		+	+	+	+	+	
ЗК3.		+															+																					
ЗК4.						+	+																															
ЗК5.		+					+				+	+												+											+	+	+	+
ЗК6.	+	+			+	+	+				+	+			+	+	+					+							+		+		+	+	+	+	+	
ЗК7.																																						
ЗК8.													+						+		+																	
ЗК9.																																						
ЗК10.																									+													
ЗК11.	+		+																+																			
ЗК12.	+				+													+																				
ФК1.									+	+			+	+	+																							
ФК2.				+									+		+				+	+	+	+	+			+	+	+			+	+	+	+	+	+	+	
ФК3.															+	+									+			+										
ФК4.																					+																	
ФК5.																					+	+												+				
ФК6.			+														+		+					+	+											+	+	
ФК7.			+								+								+	+			+	+	+	+	+			+			+				+	+
ФК8.												+											+	+														
ФК9.						+																+																
ФК10.																	+									+				+	+							
ФК11.*																													+			+			+			
ФК12.*																								+	+		+		+		+					+	+	
ФК13.*																										+												
ФК14.*																													+									

5. Матриця забезпечення програмних результатів навчання (ПРН)

відповідними компонентами освітньо-професійної програми

	ОК 1.1.	ОК 1.2.	ОК 1.3.	ОК 1.4.	ОК 1.5.	ОК 1.6.	ОК 1.7.	ОК 1.8.	ОК 1.9.	ОК 1.10.	ОК 1.11.	ОК 1.12.	ОК 1.13.	ОК 1.14.	ОК 1.15.	ОК 1.16.	ОК 1.17.	ОК 1.18.	ОК 2.1.	ОК 2.2.	ОК 2.3.	ОК 2.4.	ОК 2.5.	ОК 2.6.	ОК 2.7.	ОК 2.8.	ОК 2.9.	ОК 2.10.	ОК 2.11.	ОК 2.12.	ОК 2.13.	ОК 2.14.	ОК 2.15.	ОК 2.16.	ОК 2.17.	ОК 2.18.		
1	2	3	4	5	6	7	8	9	10	11	12	13	14	15	16	17	18	19	20	21	22	23	24	25	26	27	28	29	30	31	32	33	34	35	36	37		
ПР1.	+				+			+	+	+	+	+		+	+		+					+				+				+	+							
ПР2.		+	+	+			+	+	+	+	+	+	+	+	+	+	+			+	+	+	+		+	+	+	+		+		+	+	+	+	+	+	
ПР3.		+				+	+																															
ПР4.		+		+			+				+	+												+										+	+	+	+	
ПР5.	+	+			+	+	+				+	+																						+	+	+	+	
ПР6.																		+					+															
ПР7.																		+	+					+														
ПР8.		+																																				
ПР9.	+		+																+																			
ПР10.	+		+		+													+							+													
ПР11.									+	+			+	+	+								+	+														
ПР12.																+			+	+		+				+	+	+			+	+	+	+	+	+	+	
ПР13.															+	+									+			+										
ПР14.																				+	+																	
ПР15.											+									+	+											+						
ПР16.			+									+					+							+	+										+	+	+	
ПР17.																			+	+			+			+	+											
ПР18.																						+	+				+	+										
ПР19.																						+																
ПР20.						+												+									+											
ПР21.*																	+									+			+	+								
ПР22.*																											+		+		+					+	+	
ПР23.*																											+										+	+
ПР24.*																												+										